

VS0801HB

Switch HDMI True 4K de 8 puertos



El VS0801HB de ATEN está diseñado para aplicaciones que requieren la redirección de 8 fuentes a un dispositivo de visualización compatible. Admite resoluciones de vídeo hasta 4K real (4096 x 2160 a 60 Hz 4:4:4), velocidades de datos de hasta 18 Gbps, 3D, Color profundo hasta 12 bits y formatos de audio HD sin pérdidas. El VS0801HB incorpora modos de Conmutación automática para la selección de puerto. Las numerosas y prácticas opciones de control, como pulsadores del panel delantero, RS-232 bidireccional, infrarrojos y conmutación automática, permiten una sencilla integración.

Diseñado para cumplir las exigencias actuales de transmisión de señal 4K real y un diseño pensado en el usuario, el VS0801HB de ATEN es una potente solución para una amplia variedad de ajustes, como cine en casa, salas de reuniones, ferias comerciales y centros comerciales.



Características

- Permite conectar hasta ocho fuentes HDMI a single display HDMI
- HDMI (3D, Color profundo, 4K); compatible con HDCP 2.2
- Excelente calidad de vídeo - resoluciones 4K reales de 4K x 2K a 60 Hz (4:4:4) y 1080p (1920 x 1080 a 60 Hz) estándar
- Compatible con HDR10⁺
- Puerto serie RS-232 bidireccional integrado para control del sistema de gama alta
- Modos de conmutación automática para la selección automática de puertos
- Admite la prolongación de infrarrojos
- Clara indicación mediante LED del estado del dispositivo
- Plug-and-Play
- Puede montarse en bastidor

Especificaciones

Switches	
DIP	1 x Switch automático - ENCENDIDO/APAGADO
Entrada de vídeo	
Interfaces	8 x Puerto HDMI Tipo A hembra (Negro)
Impedancia	100 Ω
Distancia máxima	5 M en 4096 x 2160 / 3840 x 2160 a 60 Hz (4:4:4)
Salida de vídeo	
Interfaces	1 x Puerto HDMI Tipo A hembra (Negro)
Impedancia	100 Ω
Distancia máxima	5 M en 4096 x 2160 / 3840 x 2160 a 60 Hz (4:4:4)
Vídeo	
Tasa de datos máxima	18 Gbps (6 Gbps por carril)
Reloj de píxeles máximo	600 MHz
Normativa	HDMI 2.0 (3D, color profundo) HDCP 2.2 Control de electrónica de consumo (CEC)
Resolución máxima	Hasta 4096 x 2160 / 3840 x 2160 a 60 Hz (4:4:4)
Distancia máxima	5 M en 4096 x 2160 / 3840 x 2160 a 60 Hz (4:4:4)
Control	
RS-232	Conector: 1 x DB-9 hembra (Negro) Velocidad en baudios: 19200, Bits de datos: 8, Bits de parada: 1, Paridad: No, Control de flujo: No
Infrarrojos	1 x Miniconector estéreo hembra (Negro)
Conectores	
Alimentación	1 x Conector de CC (con bloqueo)
Consumo de energía	DC5.3V:3.73W:17BTU/h Nota: ● La medición en vatios indica el consumo de energía típico del aparato sin carga externa. ● La medición en BTU/h indica el consumo de energía del dispositivo cuando está totalmente cargado.
Condiciones medioambientales	
Temperatura de funcionamiento	0 - 40 °C
Temperatura de almacenamiento	-20 - 60 °C
Humedad	HR del 0 - 80%, sin condensación
Propiedades físicas	
Carcasa	Metal
Peso	2.14 kg (4.71 lb)
Dimensiones (LA x AN x AL)	43.72 x 15.83 x 4.40 cm (17.21 x 6.23 x 1.73 in.)
Lote de caja de cartón	3 unidades
Nota	Tenga en cuenta que, en algunos productos de montaje en bastidor, las dimensiones físicas estándar de anchura x profundidad x altura se expresan en el formato longitud x anchura x altura.

Diagrama

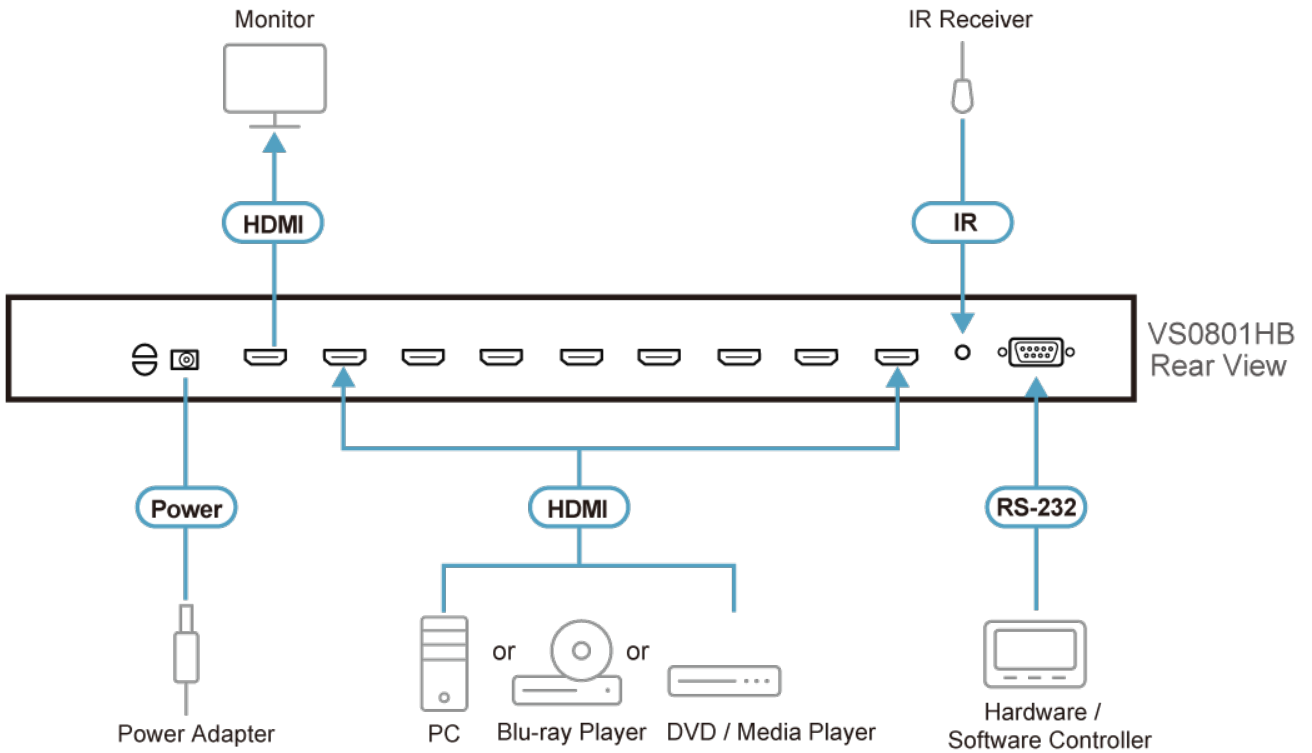

ATEN International Co., Ltd.

3F., No.125, Sec. 2, Datong Rd., Sijhih District., New Taipei City 221, Taiwan
 Phone: 886-2-8692-6789 Fax: 886-2-8692-6767
 www.aten.com E-mail: marketing@aten.com



© Copyright 2015 ATEN® International Co., Ltd.
 ATEN and the ATEN logo are trademarks of ATEN International Co., Ltd.
 All rights reserved. All other trademarks are the property of their respective owners.